

## ENGLISCHE SENKLOTE **Teil 1**

### INHALTSVERZEICHNIS

1. EINLEITUNG .....	42
2. WAS IST INTERESSANT AN ENGLISCHEN LOTEN? .....	43
3. ENGLAND; Hersteller .....	43
3.1. CHESTERMAN Sheffield .....	43
3.2. COOKE, TROUGHTON & SIMMS .....	44
3.3. RICHARD KELL.....	45
3.4. MARPLES.....	46
3.5. MILITÄRISCHE VERWENDUNG .....	46
3.6. RECORD TOOLS.....	47
3.7. PICADOR, Watford.....	48
3.8. EDWARD PRESTON & SONS .....	49
3.9. RABONE & SONS.....	50
3.10. STANLEY .....	51
3.11. ANDERE HERSTELLER: BDS, WILLIAMS, LMSD, TAYLOR ROLPH, FOREIGN etc.....	52
4. SAMMLUNG RICHARD JONES, Wales.....	55
5. OHNE HERSTELLERNAMEN.....	56
6. ANDERE HÄNDLER .....	56
7. PATENTIERTE SENKLOTE .....	57
8. ZU GUTER LETZT.....	58
9. VERÖFFENTLICHUNGEN zum gleichen Thema.....	58

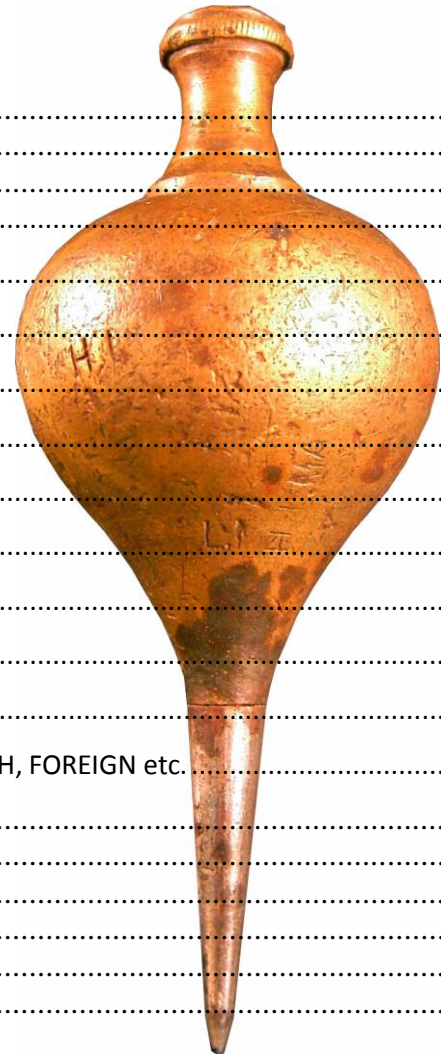

### 1. EINLEITUNG

Lieber Leser dieser NEWS,  
lieber Sammlerfreund,

Neulich wurde ich von einem Sammler aus Amerika gebeten mal etwas über Englische Lote zu schreiben. Mein erster Gedanke war: Hast Du überhaupt genug zwiebelartige Englische Lote, um 10 Seiten zu füllen. Später fand ich dann in meinem Archiv viele Bilder von Loten aus England und den Länder des (ehemaligen) Englischen Königreichs, Australien, Neu Seeland, Canada und Indien mit ihren abweichenden Formen. Auch in meinem Katalogarchiv wurde ich fündig. So hatte ich genug, um einen ersten ÜBERBLICK über diesen interessanten Markt zu schreiben. Riccardo Chetoni aus Pisa arbeitet zwar an einem Buch über Englische Lote, aber das wird noch einige Zeit dauern bis es publiziert wird. Schließlich bat ich noch einige Freunde mich zu unterstützen. Danke an Rik in Italien, Karl-Heinz im Vogtland, Richard in Wales und all die anderen, die mir halfen diese Ausgabe zusammen zu stellen. Zu meiner Überraschung hatte ich dann so viel Material, das ich zwei Teile daraus machen musste, diesen Monat Teil 1 mit England und **nächsten Monat Teil 2** mit den anderen Ländern.

Leider habe ich nur wenige FIRMENGESCHICHTEN der Hersteller vorliegen.  
**Falls Du mir da weiterhelfen kannst, bitte melden.**

## 2. WAS IST INTERESSANT AN ENGLISCHEN LOTEN?

Ich hatte mal einige Sammlerfreunde gefragt, warum sie Englische Lote so gerne sammeln.  
Hier einige Gründe:

- VIELFALT UND FORMENREICHTUM
- IDEENREICHTUM
- SCHÖN VERZIERT
- QUALITATIV HOCHWERTIG
- GLÄNZEN SO SCHÖN, WENN SIE POLIERT SIND
- SCHWER
- DER MESSINGKÖRPER IST WOHLGEFORMT
- EDEL
- VIELE MATERIALIEN wie MESSING, EISEN, ELFENBEIN usw.

Ich stimme mit diesen Einschätzungen voll überein. Lassen wir doch auf den folgenden Seiten einfach die Bilder für sich selbst sprechen. Dann brauch ich auch nicht so viel zu schreiben ☺

## 3. ENGLAND; Hersteller

### 3.1. CHESTERMAN Sheffield

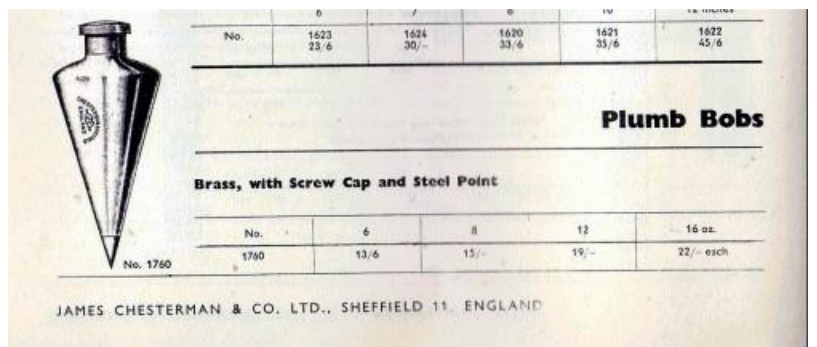
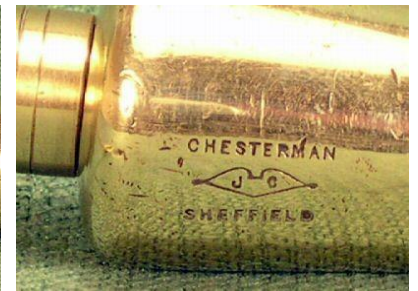

Katalog von 1934



### 3.2. COOKE, TROUGHTON & SIMMS



LONDON, YORK AND CAPE TOWN

COOKE,  
TROUGHTON  
& SIMMS  
p 47; unknown date

PLUMMETS

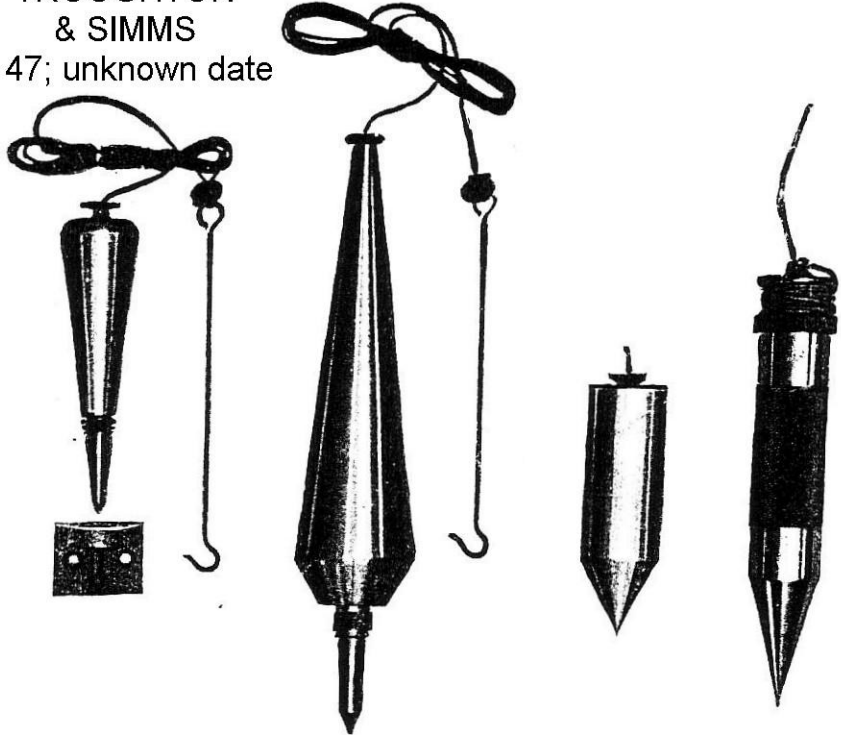

	S233	S234-6	S238	S241
✓ S233.	PLUMMET, gun metal, with steel point, " carrot " shape as fig. above, fitted with 5 ft. of waterproof silk cord, complete with suspension hook and grip washer.			
		Weight 8 ozs. ... ..	£0 6 0	
✓ S234.	Ditto, ditto Weight 12 ozs. ... ..			
		Weight 12 ozs. ... ..	£0 7 0	
S235.	Ditto, ditto Weight 16 ozs. ... ..			
		Weight 16 ozs. ... ..	£0 10 0	
S236.	Ditto, ditto Weight 32 ozs. ... ..			
		Weight 32 ozs. ... ..	£0 15 0	
S237.	PLUMMET, TAPE SUSPENDED, as S233, but giving instantly height of instrument above ground ... ..			
		... ..	£0 15 0	
✓ S238.	PLUMMET, steel, cylindrical, 1.125 ins. dia. with core point ; without cord. Weight 12 ozs. ... ..			
		... ..	£0 4 6	
S239.	PLUMMET, PATENT SELF-WINDING, facilitates adjustment of the plummet in the field. Adjustment to $\frac{1}{32}$ in. When not in use the cord is automatically wound up inside the body. Corded ready for use. Weight 15 ozs. ... ..			
		... ..	£0 19 0	
S240.	PLUMMET CORD, special silk waterproof, per reel of 50 yds. ... ..			
		... ..	£0 16 0	
✓ S241.	PLUMMET, MERCURIAL TYPE, nickel-plated steel. Advantages are— great weight in proportion to size and low centre of gravity. Provided with braided silk cord, 1 in. dia., 16 oz. ... ..			
		... ..	£0 15 0	



Das Quecksilberlot S241 sieht aus wie ein STARRETT USA. Die Version S239 mit Selbst-Aufwicklung ist mir nicht bekannt.

### 3.3. RICHARD KELL

(Beschreibung aus einer Ebay Auktion mit Erlaubnis des Verkäufers. Danke)

#### Richard Kell Werkzeugmacher

Northumberland im Norden von England ist die Heimat von Richard Kell. Richards Serien von soliden Messing Werkzeugen sind nicht nur schön anzusehen, sondern auch technisch hochwertig. Jedes Werkzeug ist von Richard selbst hergestellt in seiner kleinen Werkstatt und er schenkt jedem einzelnen Teil viel Zeit und Aufmerksamkeit.

Richard Kell ist ein Designer und Handwerker, der für seine rechtschaffene Handwerkskunst bekannt ist. Er ist dafür bekannt, einfache, gut nutzbare Werkzeuge zu entwerfen, wie dieses herrliche Senklot. Wenn er seinen Namen auf ein Stück stempelt, kann man davon ausgehen, dass es höchsten Ansprüchen genügt. Dieses malerische Lot ist untergebracht in einem sorgfältig gearbeiteten Messingbehälter, mit zwei geriffelten Ringen an jedem Ende. Der Behälter ist ca. 6 cm hoch. Das kleine Senklot ist 32 mm hoch und 16 mm im Durchmesser. Mit dem Deckel des Behälters ist es mit einer dünnen, aber festen Lotschnur verbunden. Es hat eine sauber gearbeitete Oberfläche. Den Kopf des Lotes kann man abschrauben zum Austausch der Schnur. Zum Schutz wird es mit der Spitze zuerst in den Behälter auf eine genau angepasste Auflage gesetzt.



*Bild rechts: Aus meiner Sammlung ein ähnliches Lot mit zusätzlicher Technik. Ohne Herstellermarke.*

### 3.4. MARPLES

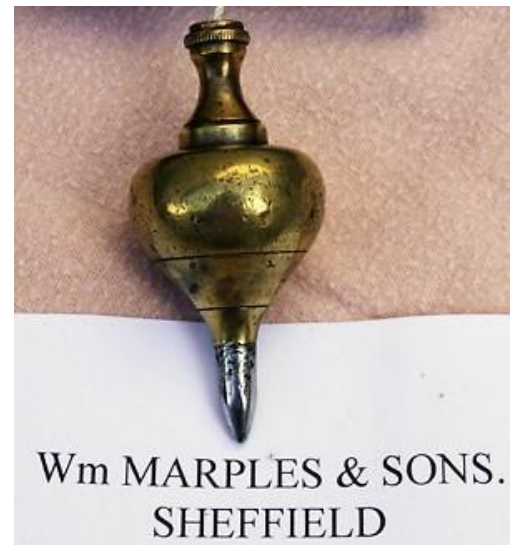
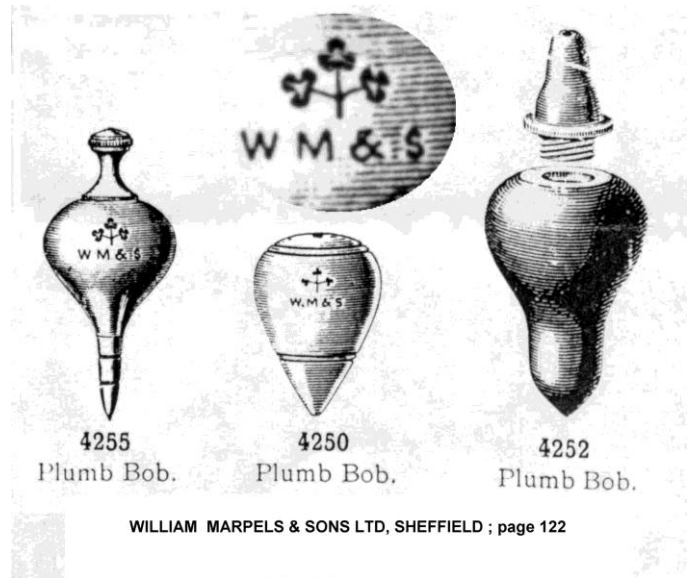

### 3.5. MILITÄRISCHE VERWENDUNG

Lote oder Instrument beim Militär wurden gemarkt mit AM (AIR MINISTRY)+ Krone oder mit E Pfeil B oder WW Pfeil.



### 3.6. RECORD TOOLS

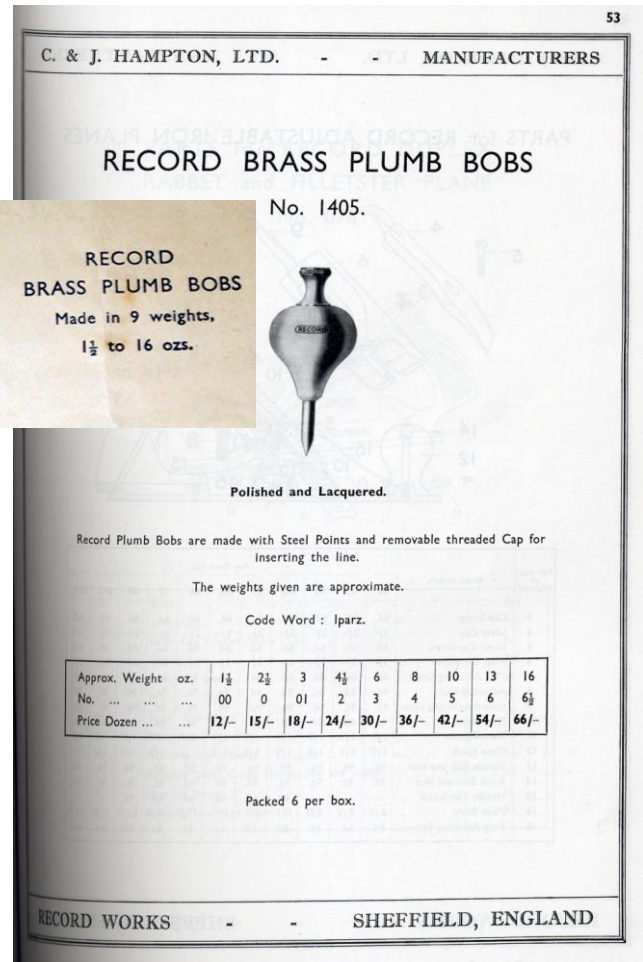

Bilder (von links nach rechts):  
 7 RECORD Lote aus der Sammlung von David Lynch  
 RECORD mit Patina und daneben extrem poliert;  
 RECORD 00 und 6 1/2, das kleinste und größte in der Serie

Für mehr Infos siehe Homepage von David Lynch Australien. Er ist der Experte für RECORD Hobel und für die Firmengeschichte von RECORD TOOLS: <http://www.recordhandplanes.com>

### 3.7. PICADOR, Watford



#### Plumb Bobs – Traditional

Die cast light alloy body – plated steel reversible point, necked body to accommodate approximately 6m (20 feet) of line – line not supplied.

	TOTAL LENGTH		BODY DIA.		APPROX. WEIGHT kg.
	MM	INS	MM	INS	
322	67	2 5/8	25	1	0.06
323	71	2 7/8	29	1 1/8	0.08
324	76	3	32	1 1/4	0.10
325	76	3	34.5	1 3/8	0.11

322/5 Set of 12 comprising 3 each of above sizes



#### Plumb Bobs – Parallel

Plated steel accurately machined. Line attached via threaded nipple – fine not supplied.

	TOTAL LENGTH		BODY DIA.		APPROX. WEIGHT kg.
	MM	INS	MM	INS	
582 1/2	76	3	12.7	1/2	0.06
583	89	3 1/2	16	5/8	0.10
584	115	4 1/2	19	3/4	0.20
585	140	5 1/2	22	7/8	0.34
586	166	6 1/2	25	1	0.53

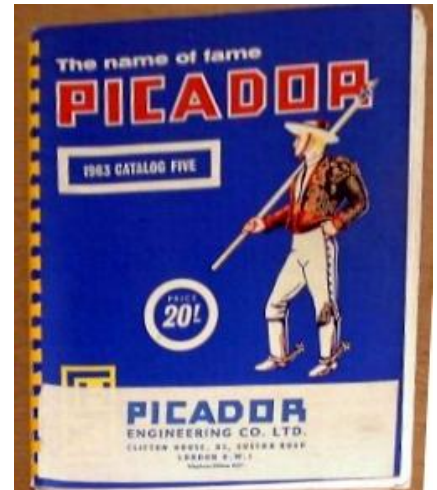

71



Vor einiger Zeit hatte ich mal Kontakt zu einem ehemaligen Direktor von PICADOR. Als Ergebnis seiner Auskünfte und der Katalogdaten ergibt sich:

PICADOR produzierte zwischen den 1950ern und 1980ern zwei Arten von Loten;

- TRADITIONAL (die übliche Zwiebelform) als #322 323 324 325 in 60gr 80gr 100gr und 110gr und
- PARALLEL (zylindrisch) als #582 1/2 583 584 585 586 in 60gr 100gr 200gr 340gr 530gr

Der Stempel bei den Loten ist an anderer Stelle als im Katalog angegeben. Mich wundert, dass das zylindrische Lot so viel schwerer ist als das zwiebelartige.

Die ZINK-DRUCKGUSS Lote wurden 1963 (LEICHTMETALL Druckguss in 1980) wurden in EIGENEN FORMEN in einer EXTERNEN GIESSEREI hergestellt, dann an PICADOR geschickt und dort verkauft.

Warum die unterschiedliche Materialangabe in den Katalogen? Zink wurde zu einigen PICADOR Produkten als Aluminiumersatz benutzt.

Wahrscheinlich zur Kostenreduzierung. Wo Aluminiumguss oder Leichtmetallguss steht, wurde auch reines Alu genommen.

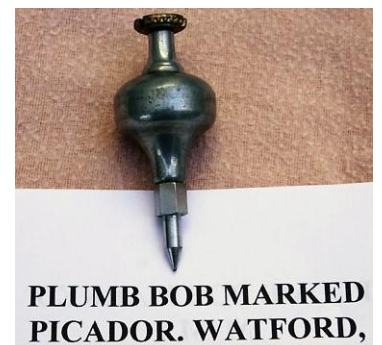

**PLUMB BOB MARKED  
PICADOR. WATFORD,**

### 3.8. EDWARD PRESTON & SONS

Edward Preston ist einer der berühmtesten Hersteller von Senkloten. Sehen wir uns mal einen Katalog an:

*Bild rechts:* Das schwerste der Reihe, ein #12 mit einem Gewicht von 1,75 kg, 15 cm Höhe und 7,5 cm D habe ich von INDIEN nach Europa zurück gekauft. Es ist mit Original Patina, unpoliert. (Ich mag es so lieber).

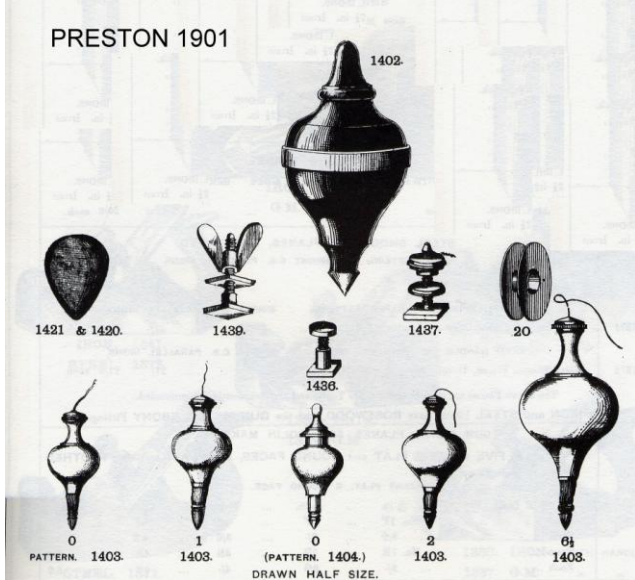

75

## 1909 EDWARD PRESTON & SONS, LTD.



### BRASS PLUMB BOBS.

**BEST QUALITY.**

These Plumb Bobs are made with removable screwed tops for inserting the line. They are accurately turned and have steel points.

The weights given are approximate.

	1½oz.	2½oz.	3½oz.	4½oz.	6oz.	8oz.	10oz.	13oz.
No. 1403.	00	0	1	2	3	4	5	6
	6/6	8/-	10/-	12/-	14/-	16/-	20/-	25/- per dozen.
	1lb.	1¼lbs.	1½lbs.	2lb.	2½lb.	3lb.	4lb.	
	6½	7	8	9	10	11	12	
	29/-	34/-	44/-	56/-	70/-	85/-	104/-	per dozen.

*Larger sizes can be supplied to order.*



### BRASS PLUMB BOBS.

**SECOND QUALITY.**

These Plumb Bobs differ slightly from our well-known No. 1403 Best Quality Pattern above, and are introduced as a cheaper article. While not being quite so well finished as our No. 1403, they may be accepted as reliable tools.

The weights given are approximate.

	1½oz.	2½oz.	3oz.	4½oz.	6oz.	8oz.	10oz.	13oz.
No. 1405.	00	0	01	2	3	4	5	6
	4/9	6/-	7/6	9/-	11/3	14/-	16/9	21/- per dozen.
	1lb.	1¼lbs.	1½lbs.	2lb.	2½lbs.	3lb.		
	6½	7	8	9	10	11		
	26/-	32/-	40/-	52/-	64/-	76/-	per dozen.	



### IRON PLUMB BOBS.

These Plumb Bobs are Japanned, with removable screwed tops for inserting the line, and have turned centro bands and points.

The weights given are approximate.

	½lb.	¾lb.	1lb.	1¼lb.	1½lb.	1¾lb.	2lb.
No. 1402.	5/6	6/3	7/-	7/9	8/6	9/3	10/9
							per dozen.



### IRON AND LEAD PLUMB BOBS.

No. 1420.	Egg Shape Japanned Iron Plumb Bobs	... 6d. per lb.
„ 1421.	Egg Shape Turned Lead Plumb Bobs	... 6d. „

[plumbbobwolf@t-online.de](mailto:plumbbobwolf@t-online.de)

- 49 -

U WOLFS SENKLOT NEWS 2010-04 ENGLISCHE LOTE TEIL1.DOC



### Oil Gaugers' Steel Tapes WITH LOCKING HANDLE.

See page 78 opposite for prices of Tapes and Winders, and below for prices of Weights.

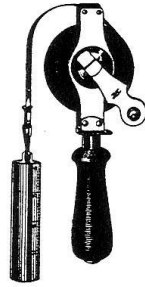

No. 4291/601  
Polished Wood Handle.

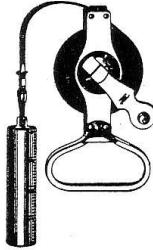

No. 4291 D/601  
"D" shaped Nickel Plated Handle. The letter "D" should be added after the number when ordering.

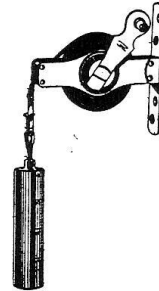

No. 4291 B/601  
With Derrick or Bracket Fitting. The letter "B" should be added after the number when ordering.

To meet the requirements of users of Oil Fuel, we have introduced these Steel Tapes on open Nickel Plated Winders. These Tapes can be supplied on these Winders with three alternative types of fittings, as illustrated above, at the same price. The detachable weights are extra (see below). The prices for the Tapes and Winders are given opposite on page 76, the extra cost of detachable weights and different attachments are given below. Numbers of Tape and weight should be given when ordering.

### Weights and Plumb Bobs.

The prices for detachable weights given below are extra to the prices given opposite on page 76, which are for the Tapes and Winders only. The prices below include the standard Spring Clip for attaching the weight to the Tape.

If a Swivel Attachment method is preferred, as illustration of No. 604s, this can be supplied at 9d. each extra. The letter "S" should be added after the number of the weight when ordering.

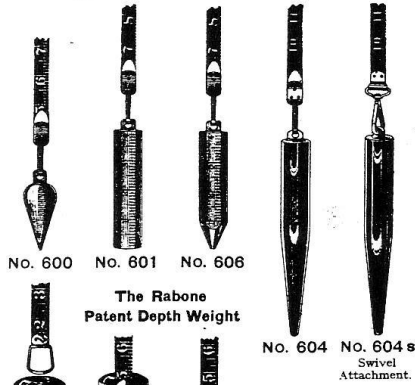

No. 600 No. 601 No. 606

The Rabone Patent Depth Weight

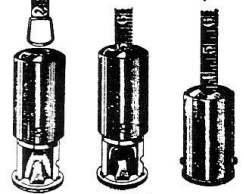

No. 602

GB (Patent No. 356370) 1930

No. 604 No. 604s Swivel Attachment.

No.	Length	Diam.	Weight	Description	EXTRA Price to Tapes on page 76 each
600	2 3/4 in.	1 1/8 in.	6 oz.	Pear-shaped Brass ...	3/6
601	4 "	1 "	15 "	Brass, flat one side, graduated in accordance with Tape ...	4/-
6012	4 "	1 "	14 1/2 "	As No. 601, with 2 flats, graduated 2 measures ...	6/6
606	4 "	1 "	12 1/2 "	As No. 601, but pointed 1 inch from end. Flat one side graduated ...	5/-
6062	4 "	1 "	12 "	As No. 606, but with two flats graduated ...	7/6
604	6 3/4 "	1 "	18 "	Brass, Nickel Plated, with pointed end for penetrating heavy oil ...	6/-
605	6 3/4 "	1 "	17 1/2 "	As No. 604, but made of Staybrite Steel, which is preferred in some cases where Brass Weights are liable to chemical action ...	16/6

#### THE RABONE PATENT DEPTH WEIGHT.

This Weight is designed for use with standard types of Steel Tapes in all cases where accurate depth measurements are required, e.g. Fuel Storage Tanks, Ships' Bunkers and all sounding operations.

The Brass Weight can be used with any ordinary steel tape upon which the measurement starts at the end of the Ring, and for any width of Steel Tape from 3/4 inch to 1 1/4 inch wide. NO. 602 3 1/2 inch long, 1 1/4 inch diameter, 1 1/4 lb. weight ... 18/- each.

Quarter Size Drawings.

Dieses Tiefenmesslot wurde patentiert als GB356370 John Rabone & Sons Ltd, Birmingham 1931 Mehr in WR PATENT NEWS 2007-37.

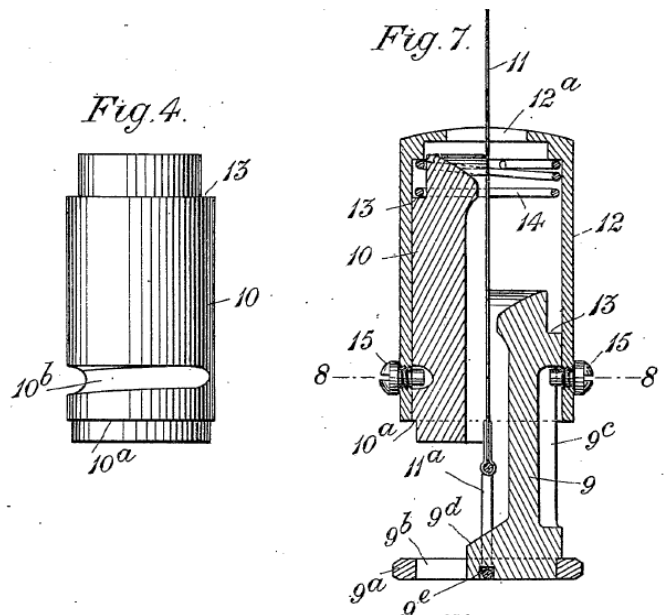



### 3.11. ANDERE HERSTELLER: BDS, WILLIAMS, LMSD, TAYLOR ROLPH, FOREIGN etc.

Da gibt es eine Vielzahl an Herstellern, von denen ich nur wenig oder gar nichts weiß. Bin für „Nachhilfe“ dankbar.

Einige in England verkaufte Lote wurden in Deutschland hergestellt, z. B.:

**BDS MADE IN WEST GERMANY.** Leider kann ich die Abkürzung nicht genau zuordnen. Sie gilt in Deutschland für viele Gruppen. Wahrscheinlich existiert diese Händlergruppe auch nicht mehr. Die Bezeichnung “MADE IN WEST GERMANY” deutet auf die Nachkriegszeit hin. Später wurde ja “Made in Germany” gebraucht.



Wir finden auch die Bezeichnung **FOREIGN**. Diese Markierung mussten etliche Jahre alle Waren aus dem Ausland tragen, um die „Fremdware“ für den Verbraucher zu kennzeichnen zum Schutz des Englischen Wirtschaftssystems. Solche „Schutzzollpolitik“ wurde auch auf deutscher Seite benutzt.

### HARLAND & WOLF

WERFT SENKLOT (Nelson Denny collection)

*“Dieses 10 kg schwere Messing Lot ist ca. 25 cm hoch und 15 cm im D. Spitze aus Eisen/Stahl. Die Kappe mit gerändelter Partie kann abgeschraubt werden. Die Kette ist nicht original. Auf der Schriftleiste am Umfang steht: **H&W BELFAST 1913**. Harland & Wolf ist die sehr alte Werft in Belfast, wo die Titanic gebaut worden ist, bevor sie nach Southampton fuhr. Das Lot hat herrliche Alters- und Charaktermarkierungen vom Gebrauch. Es ist bekannt, dass die TITANIC 1912 losdampfte und diese Lot ist datiert 1913, so dass da kein direkter Bezug ist, - aber möglich ist ja alles ☺“*

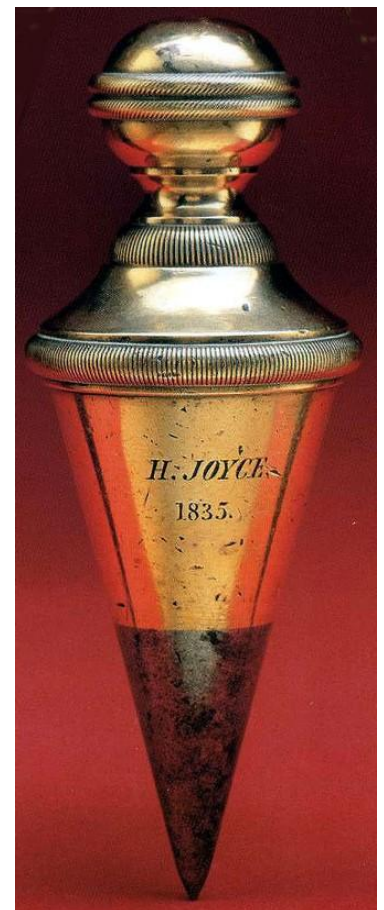
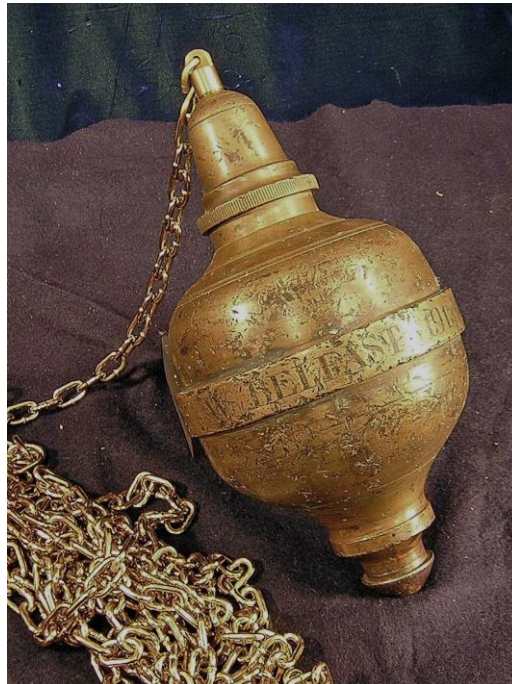

Das **H. JOYCE 1835** ist ein hervorragendes Beispiel Englischer Lote. Bruce Cynar der bekannte Autor über Senklote schrieb mir „Das Joyce Lot war eins der besten Stücke, die ich je besaß“ Verkauft wurde es in den frühen 1990 ern bei einer Auktion in England, lebte dann einige Zeit im Amerikanischen Mittelwesten, um dann 2004 „umzuziehen“ zu einem begeisterten Sammler in Olympia, Washington . Seit 2009 hängt es jetzt bei Nelson Denny in Hadlyme Connecticut als stolzes Herzstück seiner Sammlung.

## LMSD

(Die Bilder sind von verschiedenen Sammlern)

WER KENNT DIESEN HERSTELLER GENAU?

Es soll sich handeln um: London, Midland & Scottish railways and the "D" for Darlington Depot

Nelson Denny schrieb mir: (Freie Übersetzung)

- "Ich habe 11 Stücke gemarkt mit **LMSD** und meine folgenden Aussagen beziehen sich auf diese 11 Lote.
- Von mehreren Quellen sagen, dass **LMSD** steht für "**LONDON, MIDLAND, SCOTTISH DERBYSHIRE**" Das ist der Name einer Englischen Eisenbahn in der ersten Hälfte des 20. Jhrts., bevor die Eisenbahn verstaatlicht wurde als **BRITISH RAILWAYS**.
- Die Formen sind sehr unterschiedlich, aber alle haben eine **charakteristische Spitze** und einen **Kopf in Form einer EICHEL**.
- Die Stempel sind alle von gleicher Größe, ein **KREIS MIT DEN BUCHSTABEN LMSD UND EINER ZIFFER**. Die Markierungen sind an den verschiedensten Stellen der Lote eingeschlagen.
- Die **LMSD-Lote** sind aus **MESSING** mit **STAHLSPITZE** und oft wird auch **LIGNUM VITAE** (Guajak-Holz, Franzosenholz, Pockholz) zur Betonung benutzt, manchmal sogar für den gesamten Körper.
- Alle in der Sammlung befindlichen Stücke sind in fast „**UNBENUTZTEM ZUSTAND**“. Diese Tatsache und die außergewöhnliche Formgestaltung und decorative Elemente lassen mich glauben, dass sie **NICHT NOTWENDIGERWEISE FÜR BAUWECKE BENUTZT WORDEN SIND**.
- Sie tauchen oft in Auktionen auf und auch bei Ebay. Ich habe aber noch **NIE ZWEI GENAU GLEICHE EXEMPLARE** gesehen."



## WILLIAMSON

Ich suche schon seit langer Zeit vergeblich nach dem **PATENT** von diesem Senklot mit der Aufschrift „**WILLIAMSON'S patent**“ mit innen liegender Aufwicklung.

Wer weiß mehr über dieses Lot?



## TAYLOR ROLPH Patent

Kürzlich wurde ein patentiertes TAYLOR ROLPH „Senklot“ bei Ebay angeboten mit der Pat-Nr 30048. Dieses Patent GB 191030048 MERCER 1911 MESSEINRICHTUNG FÜR KUGELSPIELE ist jedoch nicht für ein Senklot, sondern für eine Messmöglichkeit zwischen Kugeln beim Spielen. Getrennt kann man es natürlich auch als Senklot verwenden. ☺

Die kleinen Teile (Lote) werden waagrecht benutzt als Anfang und Ende eine Messschnur. Im rechten Lot kann man die Verbindung durch Knopfdruck lösen und auf der Schnur verschieben. Damit wird die Entfernung festgehalten und als Vergleich bei der nächsten Messung der Kugeln verwendet.

Erfinder ist John Harley MERCER, aus England, Mount Carron, Carron, Falkirk, Engineer.....

TAYLOR ROLPH, ein Hersteller von verschiedenen Kugelspielen auf Gras oder auf Bahnen benutzte dieses Patent für seine Produkte.

### Abstract of GB191030048

30,048. Mercer, J. H. Dec. 28. Cleats. - In devices for measuring distances in the game of bowls consisting of a cord fixed to one contactpoint but free to pass through another, the cord is gripped at any point by a device of the kind in which kinking of the cord is effected. Three forms of the device are described in the Specification. In the form shown in Fig. 1, a spring normally pushes the locking-piece *d* against the inclined face of the plug *b* so as to cause the hole in the former to be out of alinement with the central hole in the latter; in that shown in Fig. 4, the piece *d* is adapted to force the cord into a recess in the plug *b*. The third form is similar to that just described. In all cases the locking-piece can be depressed by means of a projection *d* so as to release the cord.

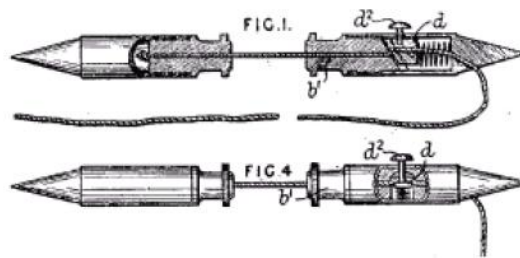

Data supplied from the [esp@cenet](mailto:esp@cenet) database - Worldwide

Zeichnung aus dem Englischen Patent GB 181606  
MERCER 1922 MESSEINRICHTUNG FÜR  
SPIELE

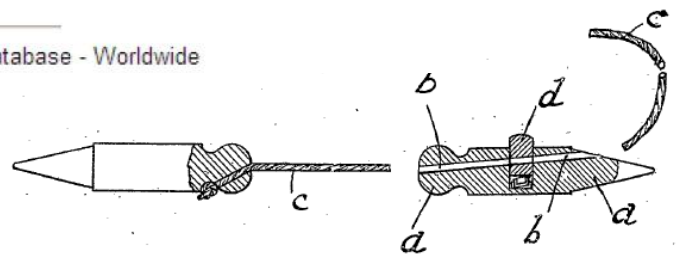

## GAMPPER

Der Deutsche Hersteller Gampper (früher Murrhardt, jetzt Alsenz) produzierte Senklote schon vor 1900 und auch jetzt noch. Es wurden Formen für die ganze Welt hergestellt, speziell auch für den Englische Markt + Australien über den Händler Heinrich BOKER und F.H. Prager in Remscheid. Auf einer Katalogseite von 1926 sehen wir zwei "Englische"

Formen. Gampper markte nie mit dem eigenen Namen, sondern nur mit dem Händlerlogo. Mehr darüber in der nächsten Ausgabe über Australische Senklote.

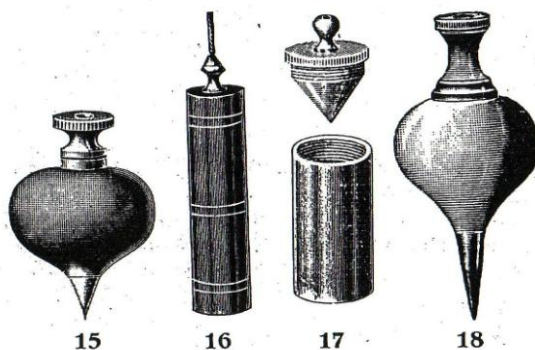

GAMPPER, Murrhardt Germany 1926

## 4. SAMMLUNG RICHARD JONES, Wales

Eine kleine Übersicht über die Vielfalt. Danke Richard für den Einblick.

### From the collection of Richard Jones



AM AIR MINISTRY.JPG



arrow through apple.jpg



display 1.JPG



display 2.JPG



display 3.JPG



display 4.JPG



display 5.JPG



EDWARD PRESTON.JPG



EP spool + EP plumb bob.JPG



FOOTPRINT.jpg



Highly ornated in wooden box.JPG



interesting shape.JPG



knurled cap.JPG



knurled decoration.JPG



LEAD for plumb level.jpg



like COOKE.JPG



long iron tip.JPG



MARLIN, London.JPG



MONUMENT, London.JPG



PO ASB 1972.JPG



ROLLS ROYCE Derby.JPG



sharp tip.JPG



small display 1.JPG



small display 2.JPG



small head, big body.JPG



STORMONT ACHER S in shield.JPG



stubby.JPG



two left from RECORD.JPG



Type Buck & Hickman.jpg



W & W.JPG



with brass spool.JPG



with spring.JPG



Wm MARPLES & SONS.JPG



xxx.JPG



yyy.JPG

## 5. OHNE HERSTELLERNAMEN

Einige ungemarkten Englischen Lot aus meiner Sammlung und von Karl-Heinz Riess.



## 6. ANDERE HÄNDLER

Natürlich gibt es noch viele andere Namen von Herstellern und Händlern. Vielleicht werde ich spate mal darüber schreiben:

z. B.  
Laird ship yard, MWST; W&W, LION TOOLS Swindon, MDS Ltd, Charles Nurse, Buck & Hickman, Headland Thomas Tools, KAYE & SONS, SKELTON, STEDALL & CO, MOORE & WRIGHT, NICHOLSON & WEST, BM & CO, AIRLYNE LTD, MARLIN, PO ASB, STORMONT ACHER, MONUMENT BRAND, etc.

## 7. PATENTIERTE SENKLOTE

Über patentierte Englische Senkklote werde ich wahrscheinlich später noch einen Artikel schreiben, heute nur eine sehr interessantes Englisches Patent GB 190719687. Mehr über dieses Patent ist zu lesen unter WR PATENT NEWS 2007-47 "Mechanized Plumb Bobs".

In "THE PLUMB LINE" von Bruce Cynar finden wir 1991



Bild oben: Zeichnung aus Patent. Ich hatte ein Problem dieses Patent zu finden, da Troughton & Simms das Lot mit der FALSCHEN Patentnummer gemarkt hatten. #6247 aus dem Jahr 1909 anstelle von #19687 aus 1907. Erfinder ist in beiden patenten William George Wiesener aus Sydney Australien.



Marked: TROUGHTON & SIMMS Ltd, LONDON Patent No. 6247. Weight is 11 ounces, length 3 5/8". Un-screwing the cap allows the pulley to slip out of the body, which I beleive was only a manufacturing convenience. The width of the pulley is greater than shoulder of the bob so the string only touches the pulley. Somewhere along the line a hole was drilled in the cap to facilitate 'normal' use.

Es ist ein sehr teures Lot. Verkaufspreise habe ich bei 600 € gesehen.

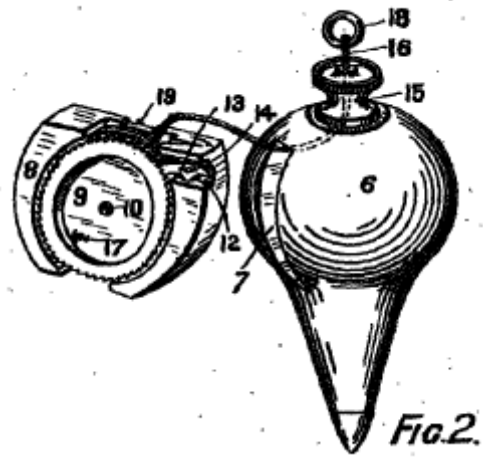
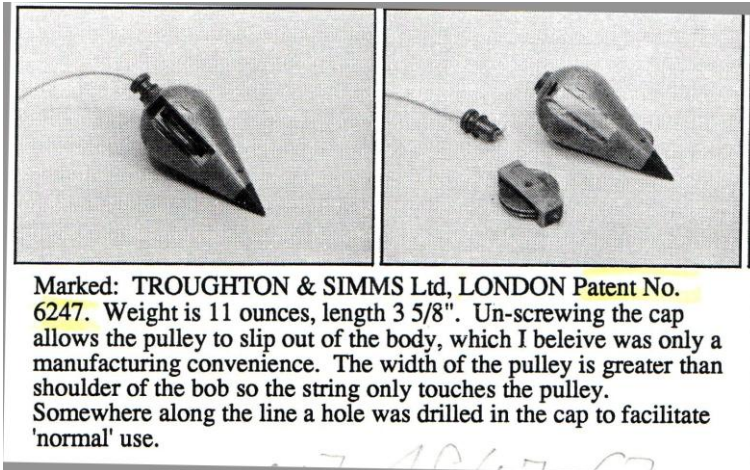
Unten einige hübsche Bilder dieses mechanischen Englischen Lotes von Sammlerfreunden. Unten Text aus Deckel der Box.

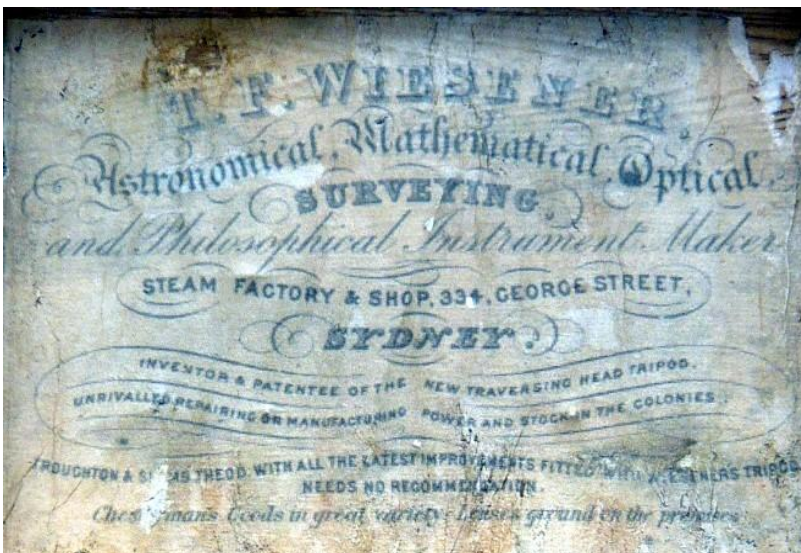



## 8. ZU GUTER LETZT

Zum Abschluss noch drei der vielen Sammlungsteile von Riccardo Chetoni aus Pisa.

In dem Bild recht sieht man in der Mitte eine ganze Reihe von interessanten Loten mit ELFENBEIN-Körper.



## 9. VERÖFFENTLICHUNGEN zum gleichen Thema

Weitere Informationen über ENGLISCHE SENKLOTE kann man finden in:

- THE PLUMB LINE CONTINUUM
- SENKLOTE DER WELT
- WOLFS SENKLOT NEWS  
2008-09 INFORMATIONEN AUS KATALOGEN  
2009-05 20 HÄUFIG GESTELLTE FRAGEN
- WOLF'S PATENT NEWS 2007  
2007-08 LASER PLUMB BOS  
2007-13 CARTER Gyrostatic Gimbals  
2007-19 Flat French + STANLEY  
2007-37 OIL GAUGES  
2007-47 Mechanized plumb bobs

ALLE DIESE VERÖFFENTLICHUNGEN SIND NACHZULESEN AUF [www.plumbbobcollectors.info](http://www.plumbbobcollectors.info)

### ANMERKUNG:

*Dies ist ein Artikel aus der monatlich veröffentlichten Serie WOLFS SENKLOT NEWS, die **kostenlos** auf Anfrage als PDF-Datei per email verschickt wird.*

*Alle früheren Publikationen sind erhältlich auf der Homepage*

[www.senklothe.eu](http://www.senklothe.eu) bzw. [www.plumbbobcollectors.info](http://www.plumbbobcollectors.info)

Kontakt über email: [plumbbobwolf@t-online.de](mailto:plumbbobwolf@t-online.de)

Danke für das Interesse  
Wolfgang Rücker

**FORTSETZUNG in den nächsten WOLFS SENKLOT NEWS 2010-05 "ENGLISCHE LOTE Teil 2"**

